

JVP-Eura Oy

- Euran kunta 55 %
 - Jujo Thermal Oy 30 %
 - HK Ruokatalo Oy 15 %
-
- Kohu syksyllä 2012 ohitusvesistä
 - Uusi ympäristölupa 2013 tammikuussa.

- JVP:n nykytilassa on paljon kohennettavaa.
- Sähkö- ja pneumatiikka laitteita on kartoitettu ja huollettu koko syksy ja talvi Euran teollisuushuollon kautta.

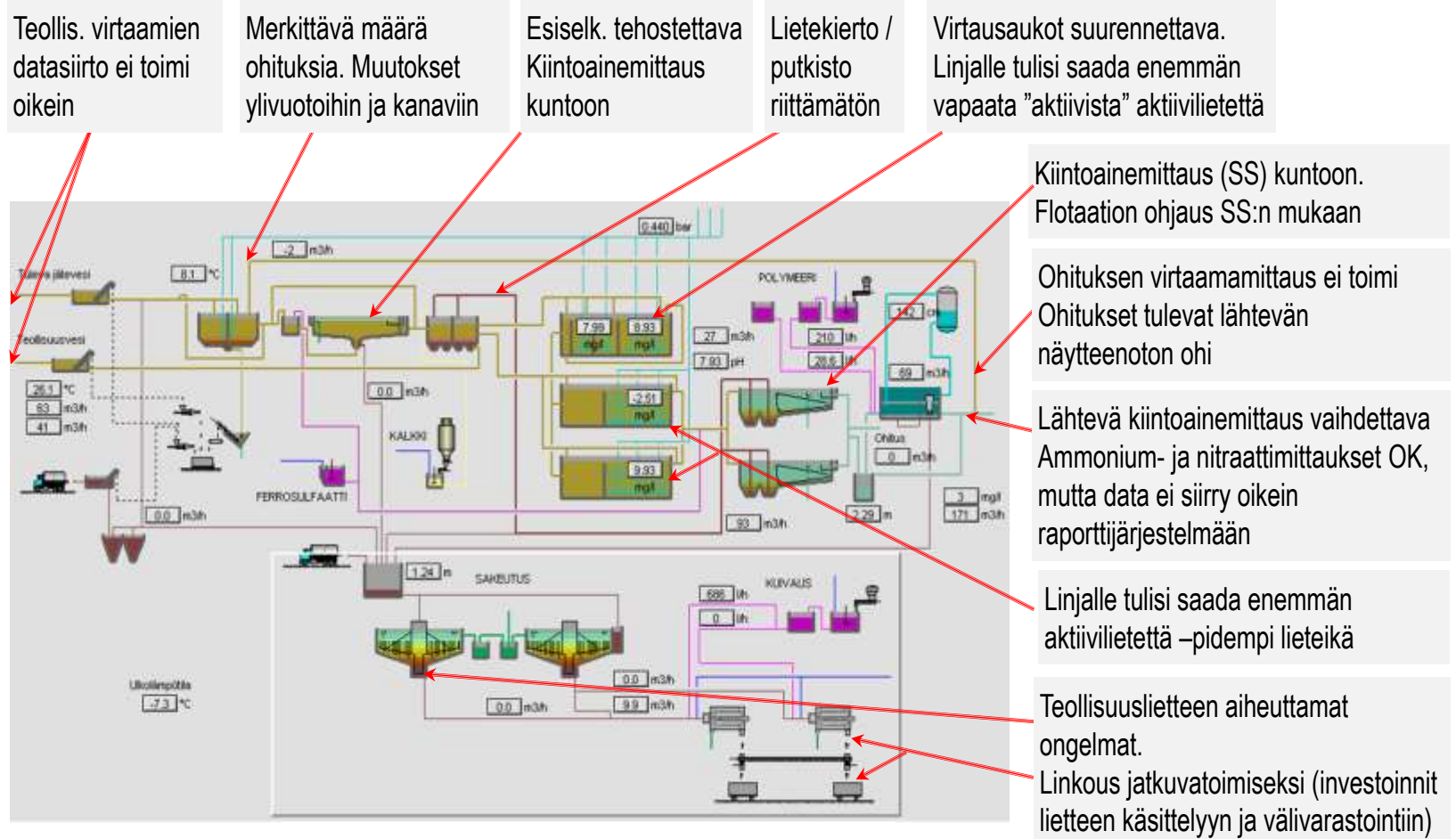

Tulovirtaamat 2012

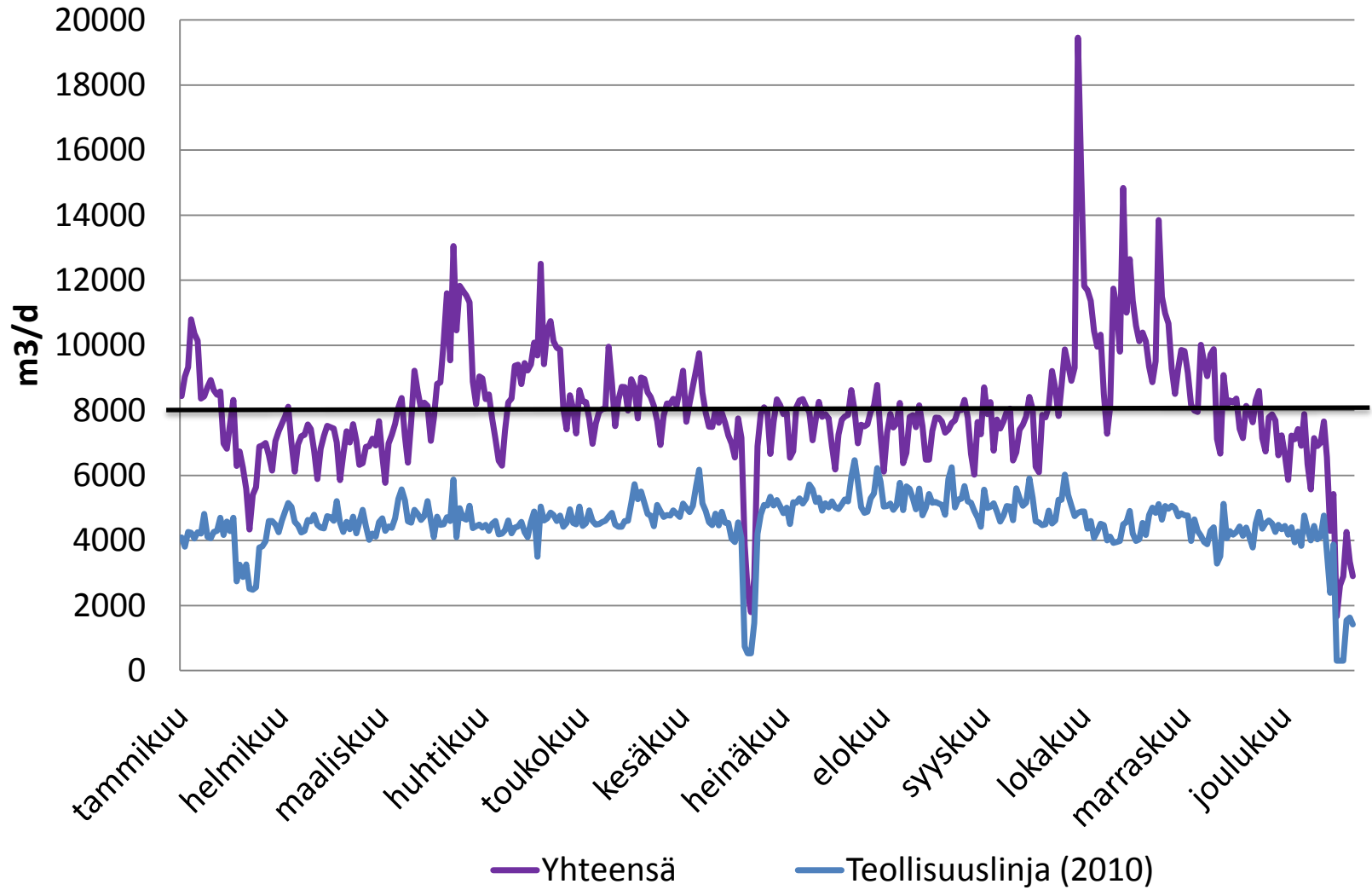

I- ja II-vaiheen laajennus

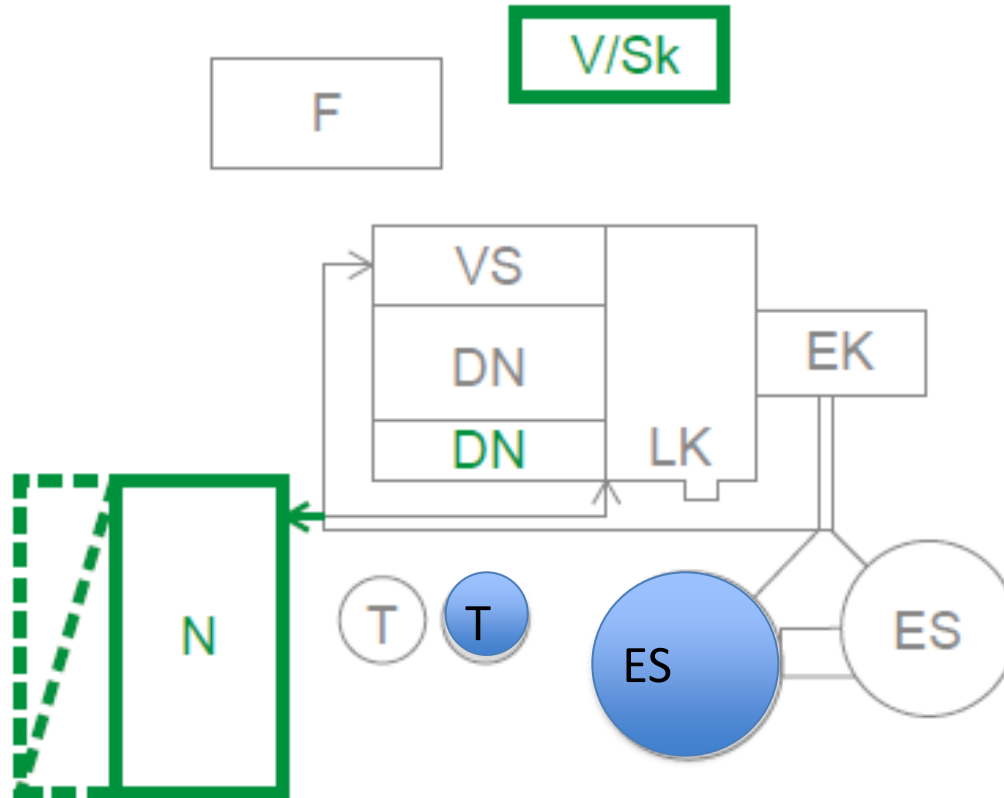

Luvan valituskirjelmän aiheet

- Typen poistotehokkuus 75% ja 15 mg/l.

Asumajätevesidirektiivissä 10 000 – 100 000 asukkaan puhdistamoille on herkkiin vesistöihin typenpoistolle vaatimuksena joko puhdistusteho 70 % tai pitoisuus 15 mg/l.

Luvan valituskirjelmän aiheet

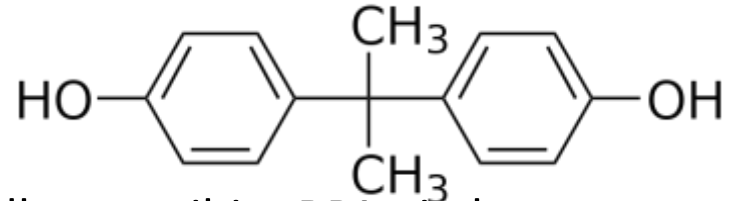

- **Bisfenoli-A:n poistoteho**

BPA sisältyy jo luvassa mainittuihin mikropollutantteihin. BPA ei ole maailmalla eikä alueella ainoa käytetty mikropollutantti.

- **Hygienisointi**

Eurajoen ongelmat ovat lähtöisin käsittelemättömästä ohitusvedestä. Käsitelty purkuvesi ei ole ongelma.

- **Aikataulu**

Selkeytysaltaan tulisi olla valmis 30.8.2013. investointia tulisi tarkastella kokonaisuutena.

- **HK-lauseke**

HK:n investointeihin ei tule vaikuttaa JVP:n luvassa. HK:n tontti on hyvin pieni ja mahdollinen tehtaan modernisointi tarvitsisi tilaa.

KIITOS!