

11.9.2012

Erikoiskuljetusten sillanvalvonta

Muokattu Seppo Terävän (Trafi) kalvoaineistosta

Siltojen ylityksen valvonta erikoiskuljetuksissa

- **Valvonnalla on tarkoitus säästää siltoja ennenaikaiselta loppuun kulumiselta.**
- **Samalla säästyvät veronmaksajien rahat**
- **Sillan ylittäminen valvottuna tukirakenteiden kohdalta voi kuormittaa siltaa vähemmän kuin tavanomainen raskas liikenne omalla kaistalla ajamalla**
- **Vuosien kuluessa karttuu tietoa silloista, joita on aikaisemmin valvottuna ylitetty, mm. tarkistuslaskentoja ym.**

Valvontaan vaikuttavia tekijöitä on useita

- **sillan rakenne, materiaali, ikä, ylikuormitukset, kunto, myöhemmät muutokset kuten leventäminen tai kaistajärjestelyt sillalla**
- **kuljetuksen massat, mitat, akselivälit, painojakautuma akseleille**

Normaaliliikenne, **sillan kuormitus ihanteellinen**

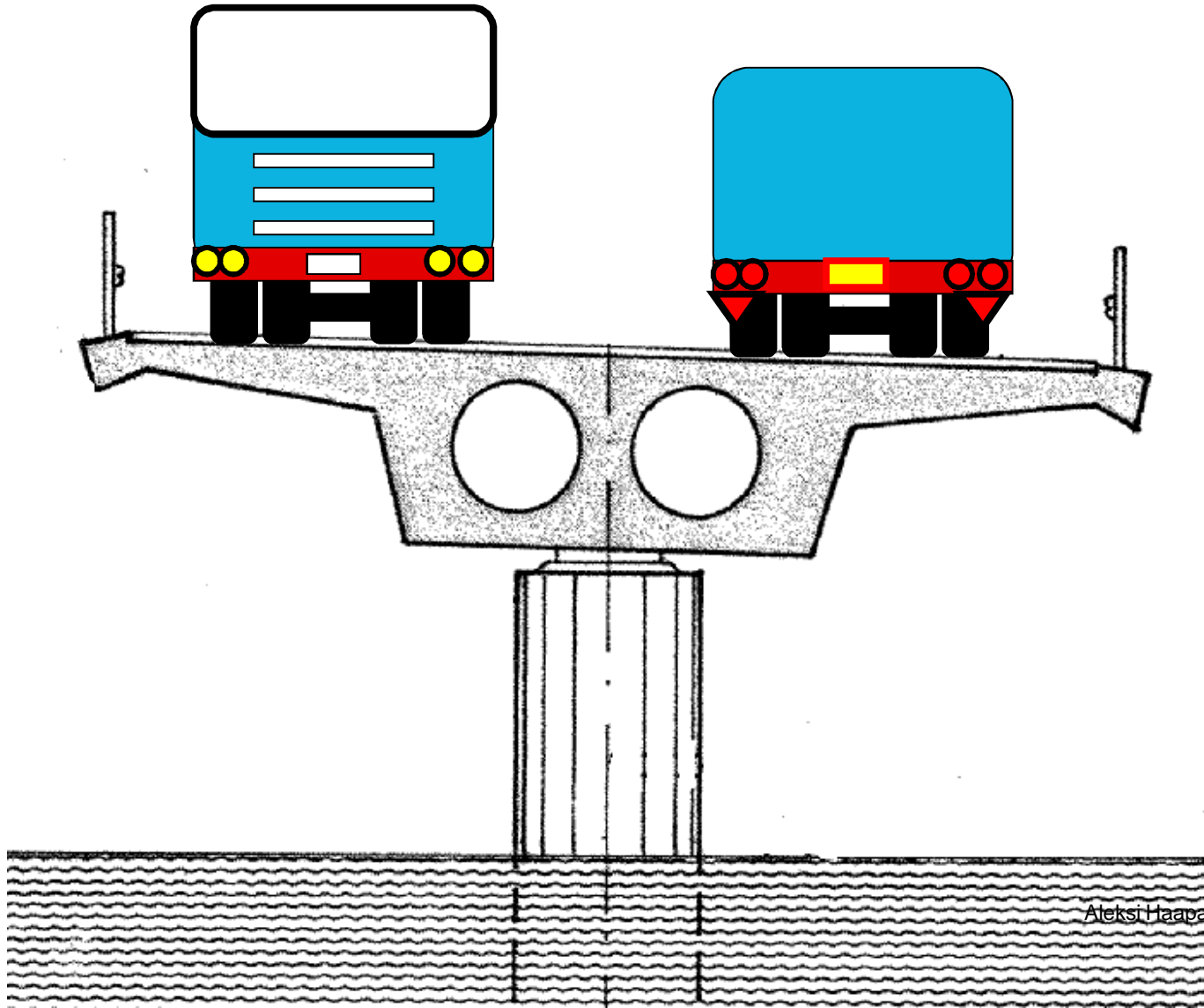

Normaaliliikenne, **sillan kuormitus toispuoleinen**

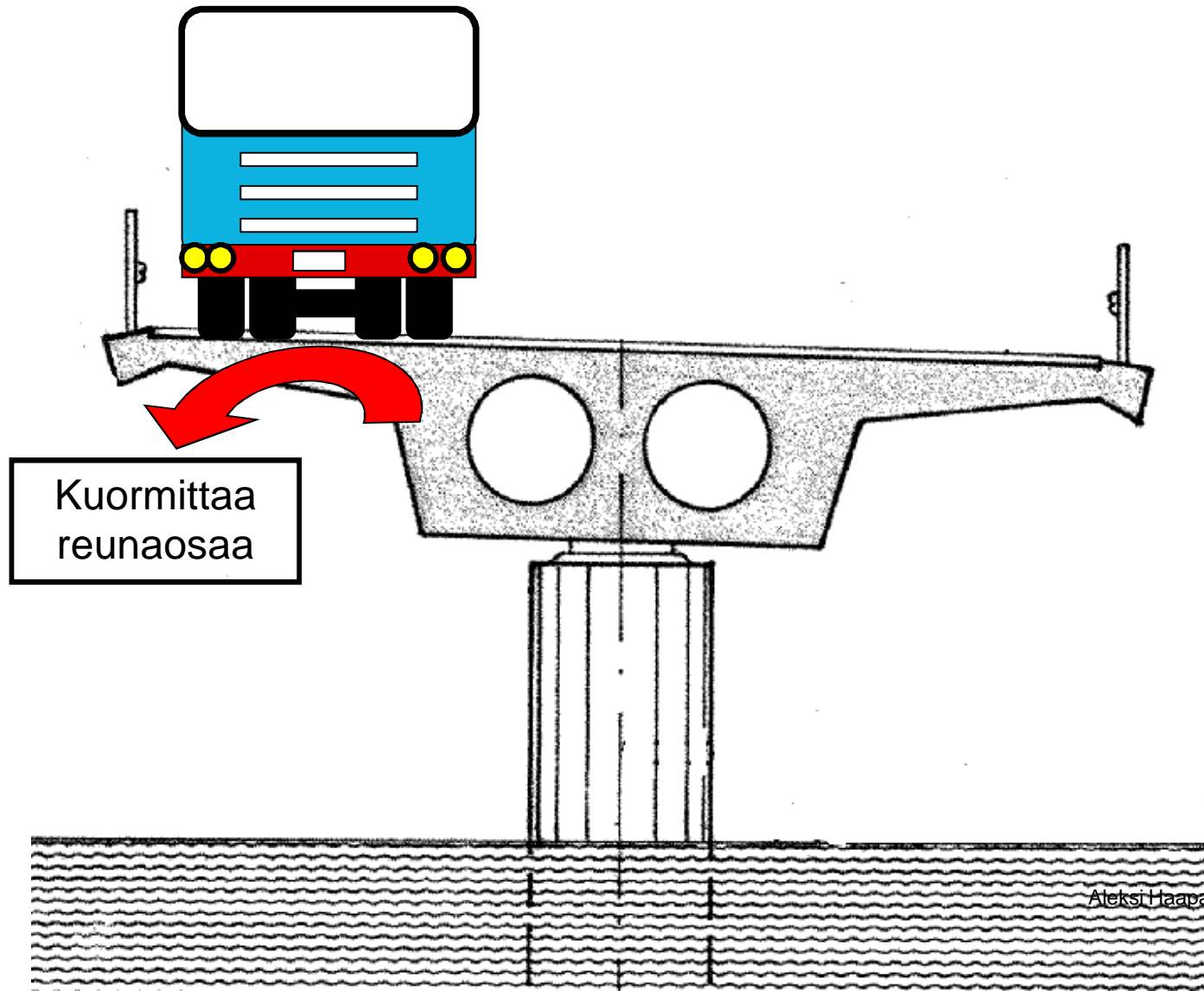

Erikoiskuljetus, **sillan kuormitus ihanteellinen**

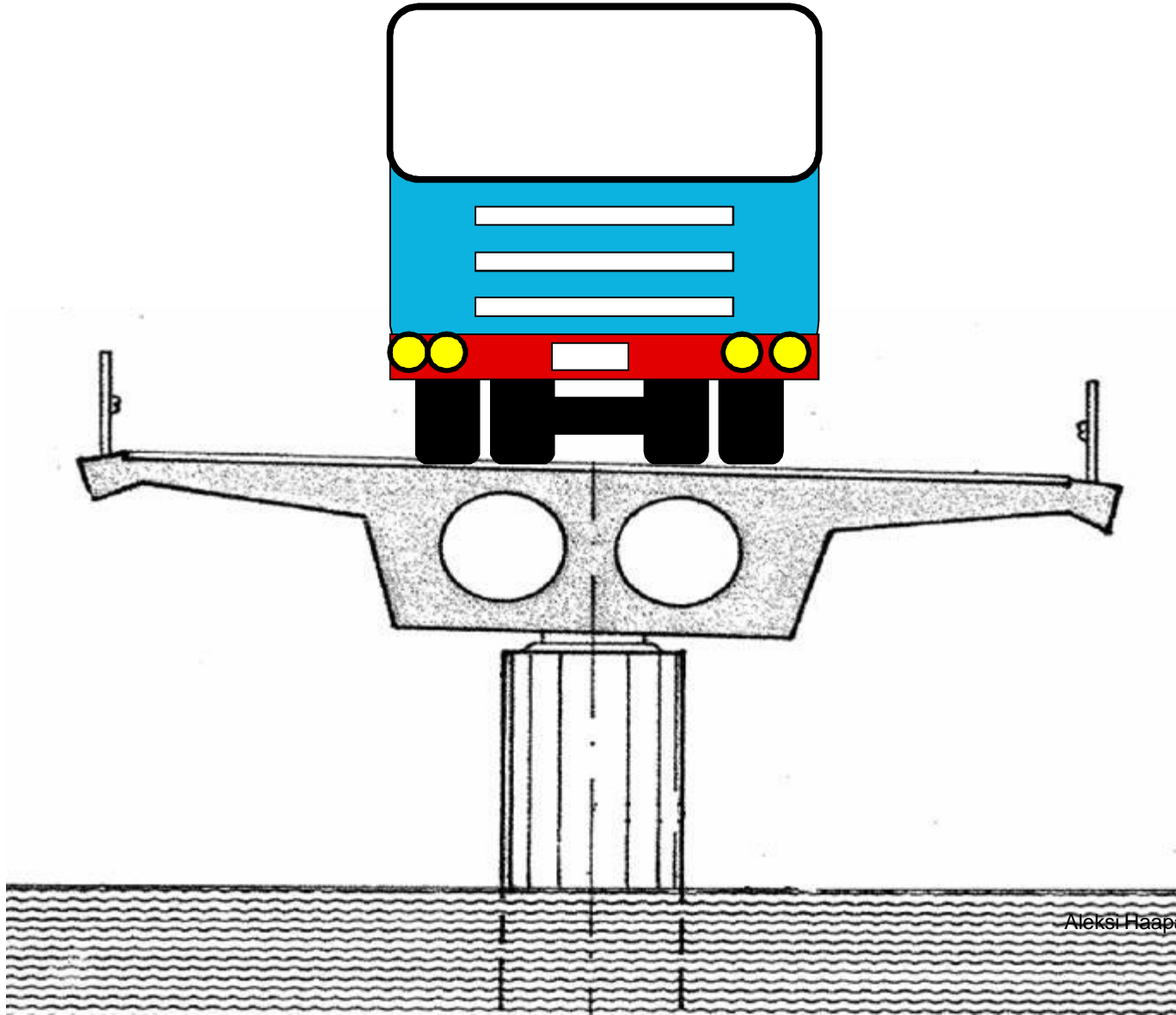

Siltavalvojan tehtävä

- **Sopia tapaamispaikka** ja aika kuljetuksen kanssa ennen valvottavaa siltaa
- **Tarkistaa** kuljetusluvasta ja liitteestä **sillan ylitystapa**, joka voi olla esim.:
 - keskellä siltaa ajaen
 - määrättyä sillan osaa käyttäen, kuten vasenta ajokaistaa käyttäen tai x m sillan kaiteesta
 - uuden sillan kautta vasten liikennettä tai muu ehto
- **Tarkistaa ajoneuvonosturin** kuljetusluvasta
 - mahdollinen **keventäminen** vastapainoja poistamalla, tarkistus että näin on menetelty
- **Tarkistaa silmämääräisesti sillan ylittäminen** kuljetusluvan sillan valvontaliitteen mukaisesti
- **Kuitata luvan liitteeseen** luvan mukainen sillan ylittäminen kuljetuksella
- **Ilmoitettava** luvan myöntäjälle **havainnoista, jotka poikkeavat** valvontaliitteen ajotavasta tai muista seikoista joilla voi olla merkitystä sillan kantavuuden uudelleen arviointiin

Sillan valvojalle ei kuulu

- **Liikenteen ohjaus kuljetuksen ylittäessä siltaa**

Miksi?

Valvojalla ei yleensä ole EKL- ohjaajan oikeutta, joka tarvitaan liikenteenohjaukseen erikoiskuljetuksen yhteydessä

Tieturvakoulutus antaa oikeuden ohjata liikennettä tietyömaalla

Valvoja laiminlyö tehtävänsä valvoa sillan ylitys

- **Erikoistoimenpiteet sillan ylityksessä**
 - sillan taipumamittaus kuljetuksen aikana
 - sillan tuenta kuljetuksen ajaksi
 - muu toimenpide

Yleisesti valvottaviksi tulevia siltoja



Tiehallinto / Siltarekisteri (8/2012)

Siltaluettelo

Sivu : 1 / 1

Tietokanta: srtuo 2.9.2010 15.15

Selite:

Siltajoukko: Huomioitavia siltoja
 Osatietokanta: Tiehallinnon sillat
 Tulostusjärjestys: Sillan numero

Numero	Nimi	Kunta	Tieosoite	Siltatyytit	Valm.vuosi
U-418	Torpin silta	Pukkila	162-003-00429	Bp	1961
U-509	Vihtijoen silta	Vihti	120-009-02576	Tjpb	1955
U-584	Porvoon radan rautatien ylikulkusilta	Kerava	140-007-00000	Bjp	1957
U-2292	Vuolteen silta	Hämeenlinna	12-211-01240	Bh	1939
U-2385	Vääksyn silta	Asikkala	24-005-00700	Bh, Bjp	1959
U-2496	Kettumäen ylikulkusilta	Hämeenlinna	57-001-01777	Bjp	1965
U-2497	Vanajan silta	Hämeenlinna	10-025-04714	Jbjp	1965
T-155	Kirjalansalmen silta	Kaarina	180-001-07265	Trpb	1963
T-156	Hessundinsalmen silta	Länsi-Turunmaa	180-003-02017	Bkr, Bjkp	1937
T-700	Loimijoen silta	Huittinen	2-035-04722	Bjbp	1957
KaS-328	Mullinkosken silta	Hamina	371-001-02320	Jbp	1950
KaS-666	Käyräjoen silta	Kouvola	15-011-01499	Bh, Bjl	1964
H-750	Sääksmäen silta	Valkeakoski	130-020-01811	Trpb	1963
SK-159	Pyylammen ylikulkusilta	Siilinjärvi	5-206-01850	Bjl	1961
SK-169	Jännevirran silta	Siilinjärvi	9-329-00000	Tkääntöt, Tpb, TLangerb	1951
SK-478	Kuvansin ylikulkusilta	Varkaus	4557-004-00691	Bjl	1960
SK-2438	Karvion silta	Heinävesi	23-411-05027	Jbjkp	1969
KeS-334	Kukonhiekkan ylikulkusilta	Saarijärvi	13-135-00159	Bjl	1956
KeS-805	Isonkivensalmen silta	Keuruu	23-219-00266	Jbp	1967
KeS-811	Leppäveden silta	Jyväskylä	9-303-03243	Bjp	1967
V-39	Rantalan silta	Alajärvi	16-020-00488	Bkp	1960
V-1280	Lapväärtinjoen silta	Kristiinankaupunki	8-217-02732	Jbp	1968
V-3144	Lestijoen silta	Kannus	28-007-00222	Bjp	1963
O-902	W Oulujoen silta	Oulu	4-401-01945	Jbjp	1965
O-955	Kiimingin silta	Kiiminki	20-006-00738	Bjp	1966
O-965	Jylhänrannan silta	Siikatelva	4-351-04541	Jbp	1966
O-3451	Pyhäjoen pohjoishaaran silta	Pyhäjoki	8-423-01180	Bjbp	1963
L-339	Kaukosen silta	Kittilä	79-026-04177	Tjpb	1952
L-398	Yläkuusanjoen silta	Kittilä	80-012-02577	Bp	1953
L-440	Jeesijoen silta	Sodankylä	4-523-07883	Tjpb	1960
L-1038	Tengeliönjoen silta II	Ylitornio	21-119-00654	Tjpb	1960

Yhteensä 31 siltaa.

Erikoiskuljetuslupa

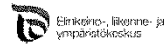

Kuljetuslupa nr 04/5904/2012 versio 2
29.08.2012 1 (6)

Lupamääräykset ja -ehdot internetissä: <http://www.ely-keskus.fi/erikoiskuljetukset>

Voimassa	25.08.2012 klo 00:00 - 26.09.2012																																							
Luvan saaja	Havator Transport Oy PL 157 33101 Tampere Puh. , fax. 0104 425 931 e-mail																																							
Ajoneuvot tai ajoneuvoyhdistelmät	Vain EU- tai ETA-valloissa rekisteröity Kuoorma-auto EOF-151, EOF-150, HJI-556 Puoliperävaunu WHH-544																																							
Kuljetettava esine	Nosturi Massa t																																							
Kuljetuksen enimmäismassa akselittain ja akselivälit	<table border="1"> <thead> <tr> <th></th> <th>1</th> <th>2</th> <th>3</th> <th>4</th> <th>5</th> <th>6</th> <th>7</th> <th>8</th> <th>9</th> <th>10</th> <th>11</th> <th>12</th> </tr> </thead> <tbody> <tr> <td>5,00</td> <td>5,00</td> <td>14,70</td> <td>14,70</td> <td>11,80</td> <td>11,80</td> <td>11,80</td> <td>11,80</td> <td>12,00</td> <td>12,00</td> <td>12,00</td> <td>12,00</td> <td>12,80</td> </tr> <tr> <td>1,95</td> <td>3,20</td> <td>1,97</td> <td>3,80</td> <td>1,50</td> <td>1,50</td> <td>10,00</td> <td>1,50</td> <td>1,51</td> <td>1,51</td> <td>1,51</td> <td>1,51</td> <td></td> </tr> </tbody> </table>		1	2	3	4	5	6	7	8	9	10	11	12	5,00	5,00	14,70	14,70	11,80	11,80	11,80	11,80	12,00	12,00	12,00	12,00	12,80	1,95	3,20	1,97	3,80	1,50	1,50	10,00	1,50	1,51	1,51	1,51	1,51	
	1	2	3	4	5	6	7	8	9	10	11	12																												
5,00	5,00	14,70	14,70	11,80	11,80	11,80	11,80	12,00	12,00	12,00	12,00	12,80																												
1,95	3,20	1,97	3,80	1,50	1,50	10,00	1,50	1,51	1,51	1,51	1,51																													
Kuljetuksen suurin massa ja enimmäismitat	Kokonaismassa 146,80 tonnia Korkeus maasta 5,10 metriä Leveys 3,30 metriä Pituus 30,00 metriä																																							
Lupaehdot ja liitteet	Lupaehdot 6/2012 Sillan valvontaehto																																							
Lisätietoja	Muutettu reittiä ja korkeus 4,7 m -> 5,1 m, 29.8.2012 klo 12:00. Ajonopeus on rajoitettu rekisteröiteiden mukaisesti. Reitin käytettävyyden on varmistettava ennen kuljetusta. Käynnissä olevat silta- ja tiettyt sekä muut tilapäiset ja pysyvät rajoitusten muutokset on huomioitava. Kokonaismassaltaan yli 60 tonnin erikoiskuljetuksissa vetävin akselisiin tulee kohdistua vähintään 20 prosenttia kokonaismassasta.																																							
Hinta	Lupamaksu: 200,00 eur ≥ 200,00 eur Valvontamaksu: 2x340,00 eur = 680,00 eur Kokonaishinta: 880,00 eur																																							

Alekirjoitus

Lupa-asiantuntija Petteri Pietilä

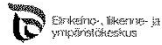

Kuljetuslupa nr 04/5904/2012 versio 2² (6)
29.08.2012



Kuljetuslupa nr 04/5904/2012 versio 2³ (6)
29.08.2012

Kuljetusreitit/reiitit Yhteensä 1 reittiä

Reitti/reiitit ovat voimassa vain menosuuntaan. Reittikuvauksen puutteista pyydämme ilmoittamaan puh. 0206 90302. Hakemuksel faksilla 02060 26301 tai sähköpostilla erikiskuljukset@ely-keskus.fi
Tieluokat ovat vt = valtatie (1-39), kt = kantatie (40-99), st = seututie (100-999), yt = yhdystie (1000-19999).

Reitti 1: reitin pituus 792 km

Kemi, Ajoksen salama - St 920 - Eritasoliittymä, Kemi, AJOS - Vt 4 - **Valvottava silta II: Othavanjoen silta (O-208), tieosoite 4/413/4203, vesistön ylittävä silta noin 150 m St 855 liitymästä, YLITYS POHJOISEN SUUNTAAN MENEVÄÄ AJOKAISTAA** - Vt 4 - Eritasoliittymä, Haukipudas, ASEMAKYLÄ (16) - Yt 8460 - **Valvottava silta Haukipudas: Jokikylän silta (O-919), tieosoite 8460/1/132, vesistön ylittävä silta noin 250 m Koivulantien liitymästä** - Yt 8460 - Tasoliittymä, Haukipudas, JOKELA - St 846 - Tasoliittymä, Klumppi, ALAKYLÄ - Yt 18709 (Kuivasjärventie/Alakyläntie) - Kiertoliittymä, Oulu, KUIVASJÄRVI - Yt 18710 (Raitiotie) - Oulu: Raitiotie - Eritasoliittymä, Oulu, RUSKO (5) - Vt 20 - Tasoliittymä, Oulu, HINTTA - Yt 8300 - Oulu: Koivumäentie - Sanginlie - Parkkiesimäkkäentie - Oulunsuuntie - Vt 22 - Tasoliittymä, Oulu, LÄMSÄNJÄRVI - Yt 8155 - Eritasoliittymä, Oulu, LINTULA (7) (rampia ylös vasten liikennettä, huoltoliitymästä omalle ajoradalle *** liikenteenohjaaja tai poliisi ***) - Vt 4 - Eritasoliittymä, Oulu, KIVINIEMI (6) - St 815 - Tasoliittymä, Oulu, KIVINIEMI - St 847 - Kiertoliittymä, Oulu, HAARANSILTA - Vt 4 - Tasoliittymä, Siikalatva, TERSKANPERÄ - St 621 - Tasoliittymä, Siikalatva, PIHKALANRANTA - St 800 - Tasoliittymä, Siikalatva, PIIPPOLA - Kt 88 - Tasoliittymä, Siikalatva, PULKKILA - Vt 4 - *** K1 *** - Vt 4 - Tasoliittymä, Jyväskylä, TIKKA-MANNILA 2 - St 638 - Tasoliittymä, Laukaa, LEPPÄVESI P - St 637 - Tasoliittymä, Laukaa, LEPPÄVESI - St 638 - Kiertoliittymä, Jyväskylä, VAAJAKOSKI - Vt 4 - Tasoliittymä, Jyväskylä, KANAVUORI - St 644 - Tasoliittymä, Toivakka, VIISARIMÄKI II - St 618 - Tasoliittymä, Toivakka, KOTAMÄKI - Vt 13 - Mikkel: Hietakatu - Sammonkatu - Rinnekatu - Vt 13 - Eritasoliittymä, Lappeenranta, SELKÄHARJU - Vt 6 - Eritasoliittymä, Lappeenranta, LAVOLA (51) - Yt 14790 (Korkea-ahon tie) - Tasoliittymä, Lappeenranta, JÄKKÖ - Yt 14795 (Vintolantie) - Tasoliittymä, Lappeenranta, JYRKÄKALLIONMÄKI - St 387 - Tasoliittymä, Lappeenranta, HANHI-KEMPPI - Yt 14800 (Hanhikemppi) - Tasoliittymä, Lappeenranta, HANHIJÄRVI - Yt 14817 (Hanhijärventie) - Alikauskasilta, Lappeenranta, SUURAHO (puomilla suljetun tasoistuksen kautta) - Yt 14817 (Hanhijärventie) - Lappeenranta: Myllymäenkatu - Eteläkatu - Pajarilänväylä - Eritasoliittymä, Lappeenranta, LAURITSALA (54) (ALITUSKORKEUS VARMISTETTAVA) - Vt 6 - Eritasoliittymä, Lappeenranta, MÄLKÄ (rampia pitkin) - Vt 6 - Eritasoliittymä, Lappeenranta, MUJUKKO (rampia pitkin) - Vt 6 - Eritasoliittymä, Imatra, KORVENKANTA (rampia pitkin) - Vt 6 - Eritasoliittymä, Imatra, MANSIKKAKOSKI - Imatra: Kartanonkatu - Vuoksenlie - Linnankoskenkatu - Linnansuuntie - Kt 62 - Imatra: Karjalantie - Lakasentie - Vuoksenniskantie - Ruokolahdentie - Pentti Heilen katu - St 160 - Tasoliittymä, Imatra, KALJANIEMI - Yt 14871 (Patotie) - Imatra, Stora Enso Oyj (Rantaportti)

Reiillä keskeillä ylittävää silta

YLITYS HILJAISILLA JA TASAISILLA AJONOPEUDELLA (maks. 30 km/h) KESKELLÄ SILTTÄÄ AJAEN, KÄYTETTÄVÄ LIIKENTEENOHJAAJAA, EI MUUTA MOOTTORIAJONEUVOLIIKENNETTÄ SILLALLE SAMANAIKaisesti (koskee myös varotusautoja)

Puh. 0206 90300 Faksi: 02060 26301 erikiskuljukset@ely-keskus.fi

Puh. 0206 90300 Faksi: 02060 26301 erikiskuljukset@ely-keskus.fi

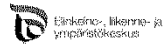
 Kuljetuslupa
29.08.2012

 nr 04/5904/2012 versio 2
4 (6)

Liitteet
Luvassa valvottavat sillat ja sillan valvojat

Tunnus ja nimi	Tienno	Kuittaus
1. O-208, Oihavanjoen silta	4	
Sillanvalvoja: Patrikka Jyrki Puh: +358400386886 Sähköposti: jyrki.patrikka@destia.fi		
2. Sillanvalvoja: Heikkinen Eero Puh: +358400284116 Sähköposti: eero.heikkinen@destia.fi		
1. O-919, Jokikyliän silta	8460	
Sillanvalvoja: Lusikka Jorma Puh: +358400290283 Sähköposti: jorma.lusikka@ely-keskus.fi		
2. Sillanvalvoja: Carement Oy:n konsultti Puh: +358403508815 Sähköposti: kenttapalvelut.oulu@carement.fi		